

Klein und wichtig: Sicherungsstifte für Lenkung

Betrifft: alle Ford Escort I und II, Ford Capri, Ford Taunus, Ford Consul/Granada beziehungsweise Granada und Ford Fiesta I und II mit Zahnstangenlenkung

Oben angeführte Ford-Fahrzeuge verfügen über eine Zahnstangenlenkung, bei denen die Spurstangen (mit Kugelgelenk am jeweiligen Ende) über Kugelgehäuse mit der Zahnstange (mit Druckfedern und Kugelpfannen) verbunden sind. Gesichert werden die beiden Einheiten über Sicherungsmuttern und Sicherungsstifte (sogenannte Kerbstifte).

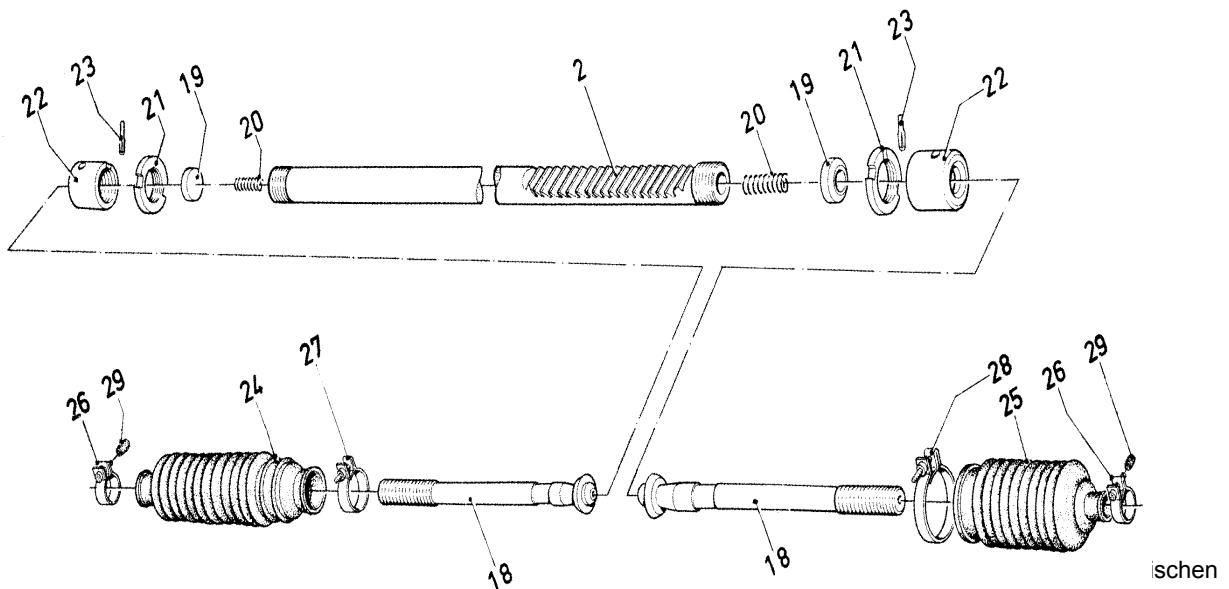

Die Kerbstifte zum Sichern der Kugelgehäuse sind seit kurzem über den Ford-Kundendienst nicht mehr erhältlich. Sie sind beim Wechsel (oder beim erneuten Einstellen des Bewegungsgrads) der Spurstangen unentbehrlich.

Abhilfe schaffen in diesem Fall Norm-Kerbstifte aus der Industrie. Ford verwendete für alle Zahnstangenlenkungen dieser Bauart nahezu identische Sicherungsstifte mit den Maßen 3 x 9 mm. Die für diese Lenkungen in Frage kommenden Kerbstifte liefern Fachbetriebe für Verbindungstechnik in der Größe 3 x 10 mm (DIN 1472) zum Stückpreis von ca. 10 Cent. Vor dem Einbau sollte der ein Millimeter längere Kerbstift dem originalen Sicherungsstift in der Länge angeglichen und auf neun Millimeter gekürzt werden.

Vereinzelt kann es noch originale Sicherungsstifte beim Ford-Händler geben.
Für diesen Fall helfen nachstehende Nummern weiter:

Modell	Bestellnummer	Teilenummer	Bemerkungen
Escort I	1 425 707	3024E 3K 659 A	
Escort II	1 568 351	69 AB 3K 659 A1A	
Capri I-III			
Taurus I-III			
Consul/Granada			GB
Fiesta I u II			
Capri I-III	1 568 674	69 AB 3K 659 A2A	GB
Taurus I-III			GB
Consul/Granada			
Granada II, III			
Fiesta I u. II			

Alexander Weinen, Ford-Geschichtswerkstatt